

EV-GBM3SE24-3AC32A-2,0M6,0E10T - Tomada de carga da infraestrutura



1050849

<https://www.phoenixcontact.com/br/produtos/1050849>

Tenha em atenção que os dados exibidos neste documento PDF são gerados a partir de nosso catálogo online. Encontre os dados completos na documentação do usuário. Aplicam-se nossas Condições Gerais de Utilização para downloads.



CHARX connect basic, Tomada de carga da infraestrutura, Angular, com sensores de temperatura, para o carregamento com corrente alternada (AC) de veículos elétricos, GB/T, GB/T 20234.2-2015, 32 A / 440 V (AC), Condutores individuais, comprimento: 2 m, Montagem na parede traseira, caixa: preto, Logotipo PHOENIX CONTACT

Descrição do produto

Tomada de carga de infraestrutura para o carregamento com corrente alternada (AC) de veículos elétricos (EV), compatível com conectores de carga de infraestrutura GB/T, para a instalação em dispositivos de carga (EVSE)

Suas vantagens

- Programa de produtos completo
- Espaço de montagem uniforme e economizador de espaço
- Customizado, com seu logotipo – para uma imagem de marca consistente de sua estação de carga
- Travamento integrado durante o carregamento
- Destravamento de emergência manual do atuador de travamento
- Desenvolvido e produzido conforme os padrões automotivos IATF 16949 e ISO 9001

Dados comerciais

Código	1050849
Unidades por embalagem	1 Unidade
Quantidade mínima de pedido	1 Unidade
Chave comercial	XWBA
Chave de produto	XWBADF
GTIN	4055626670713
Peso por unidade (inclusive embalagem)	810 g
Peso por unidade (exclusive embalagem)	800 g
País de origem	DE

EV-GBM3SE24-3AC32A-2,0M6,0E10T - Tomada de carga da infraestrutura



1050849

<https://www.phoenixcontact.com/br/produtos/1050849>

Dados técnicos

Avisos

Restrição comercial

Nota CE	Os produtos são oferecidos exclusivamente para exportação para fora do Espaço Econômico Europeu.
---------	--

Propriedades do artigo

Formato (Tomada de carga da infraestrutura)	Angular
Tipo de produto	Tomada de carga de infraestrutura
Família de produtos	CHARX connect basic
Aplicação	para o carregamento com corrente alternada (AC) de veículos elétricos compatível com conector de infraestrutura
Equipamento	com sensores de temperatura
Tipo de travamento	Travamento em estado conectado com um atuador de travamento
Logotipo aplicado	Logotipo PHOENIX CONTACT
Padrão de carga	GB/T
Modo de carga	Mode 3, Case B

Características elétricas

Tipo de transmissão de sinais	Modulação ampliada de impulso
Nota sobre o tipo de conexão	Conexão por crimpagem, não separável
Medição de temperatura	4x Pt 1000 (DIN EN 60751)
Tipo da corrente de carga	AC trifásico
Potência de carga	26,6 kW
Corrente de carga	32 A

Contato de potência

Quantidade	5 (L1, L2, L3, N, PE)
Tensão nominal	440 V AC
Corrente nominal	32 A

Contato de sinal

Quantidade	2 (CP, CC)
Tensão nominal	30 V AC
Corrente nominal	2 A

Sistema de sensores de temperatura (Pt 1000)

Tipo de sensor	Pt 1000
Normas / Determinações	DIN EN 60751
Locais de montagem	4 sensores nos contatos AC
Temperatura de desligamento	90 °C ±1 K (equivalente a um valor Pt 1000 de 1346,5 Ω)

EV-GBM3SE24-3AC32A-2,0M6,0E10T - Tomada de carga da infraestrutura



1050849

<https://www.phoenixcontact.com/br/produtos/1050849>

Estabilidade a longo prazo	0,06 % (após 1000 horas com 130 °C)
Corrente de medição recomendada	1 mA (1 V com 0 °C)
Coefficiente	3850 ppm/K
Temperatura ambiente	-50 °C ... 130 °C (Operação)

Dados de material

Cor (Caixa)	preto (9005)
Material (Caixa)	Plástico
Material (Superfície de contato)	Prata

Cabos/condutores

Extensão da linha	2 m
Tipo de condutor	Condutores individuais
Estrutura dos condutores	3 x 6,0 mm ² + 2 x 0,5 mm ²
Condutor individual, perfil	6,00 mm ²

Condutores individuais AC

Extensão da linha	2 m
-------------------	-----

Condutores individuais atuador de intertravamento

Extensão da linha	0,5 m
Estrutura dos condutores	4 x 0,5 mm ²

Características mecânicas

Dados mecânicos

Ciclos de encaixe	> 10000
Força de inserção	< 100 N
Força de tração	< 100 N

Condições ambientais e de vida útil operacional

Condições ambientais

Grau de proteção (Tomada de carga da infraestrutura)	IP55 (encaixado)
Temperatura ambiente (funcionamento)	-30 °C ... 50 °C
Temperatura ambiente (armazenamento/transporte)	-40 °C ... 80 °C
Altitude	5000 m (acima do nível do mar)

Normas e disposições

Normas

Normas / Determinações	GB/T 20234.2-2015
------------------------	-------------------

Montagem

Tipo de montagem Tomada de carga da infraestrutura	Montagem na parede traseira (Inclinação frontal possível de 0° a 90°)
--	---

EV-GBM3SE24-3AC32A-2,0M6,0E10T - Tomada de carga da infraestrutura



1050849

<https://www.phoenixcontact.com/br/produtos/1050849>

Tipo de montagem Tampa de proteção

lado posterior (disponível em separado)

EV-GBM3SE24-3AC32A-2,0M6,0E10T - Tomada de carga da infraestrutura

1050849

<https://www.phoenixcontact.com/br/produtos/1050849>

Desenhos

Desenho do diagrama

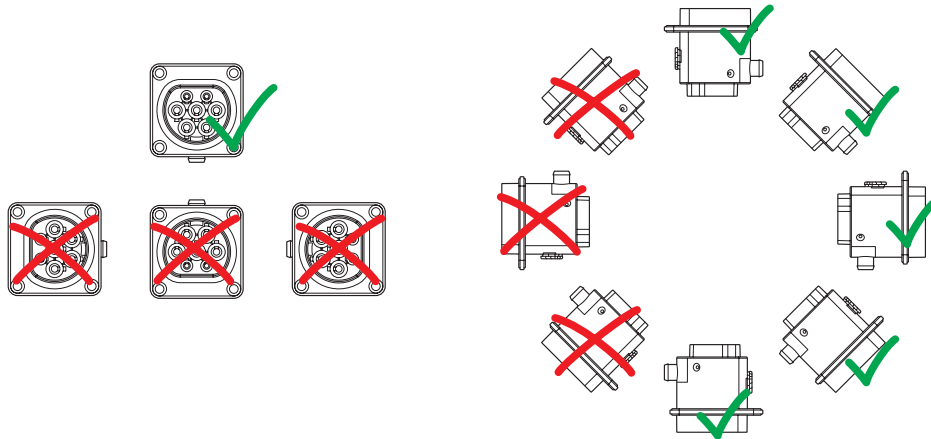

Posições de montagem

Desenho do diagrama

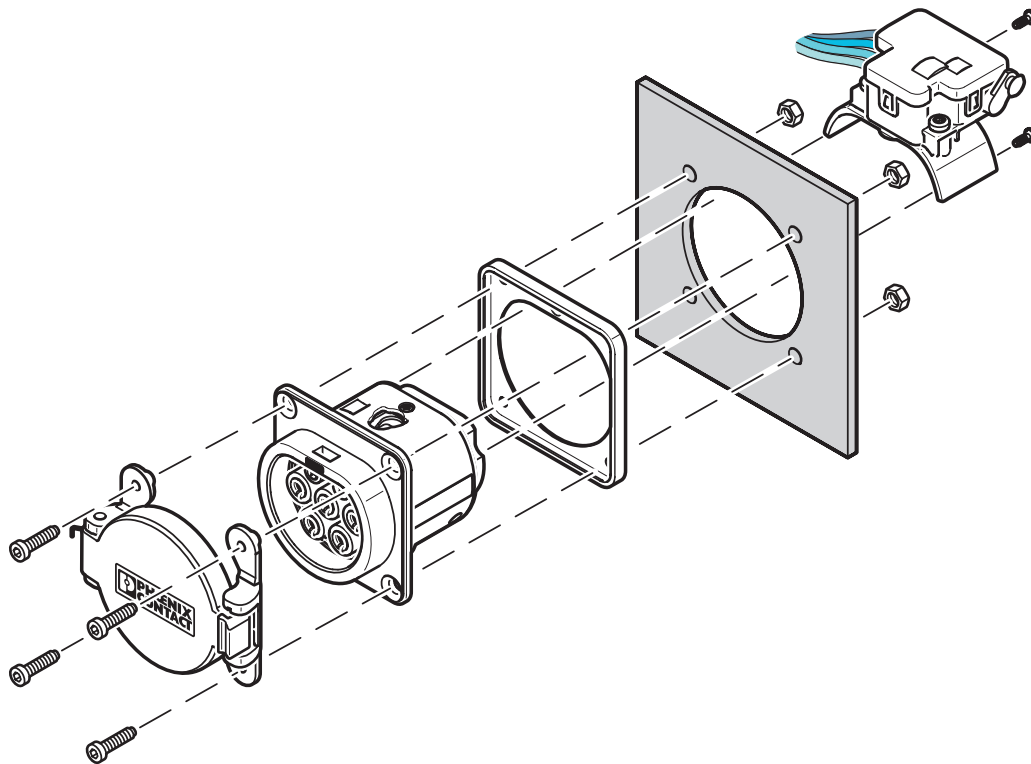

Montagem frontal com conexão a parafuso de tampa de proteção na parte traseira

A montagem frontal é possível somente quando o atuador de travamento está desmontado. A conexão a parafuso de uma tampa de proteção do sortimento de acessórios (EV-GBSC...) só é possível na parte traseira.

EV-GBM3SE24-3AC32A-2,0M6,0E10T - Tomada de carga da infraestrutura

1050849

<https://www.phoenixcontact.com/br/produtos/1050849>

Desenho de medidas

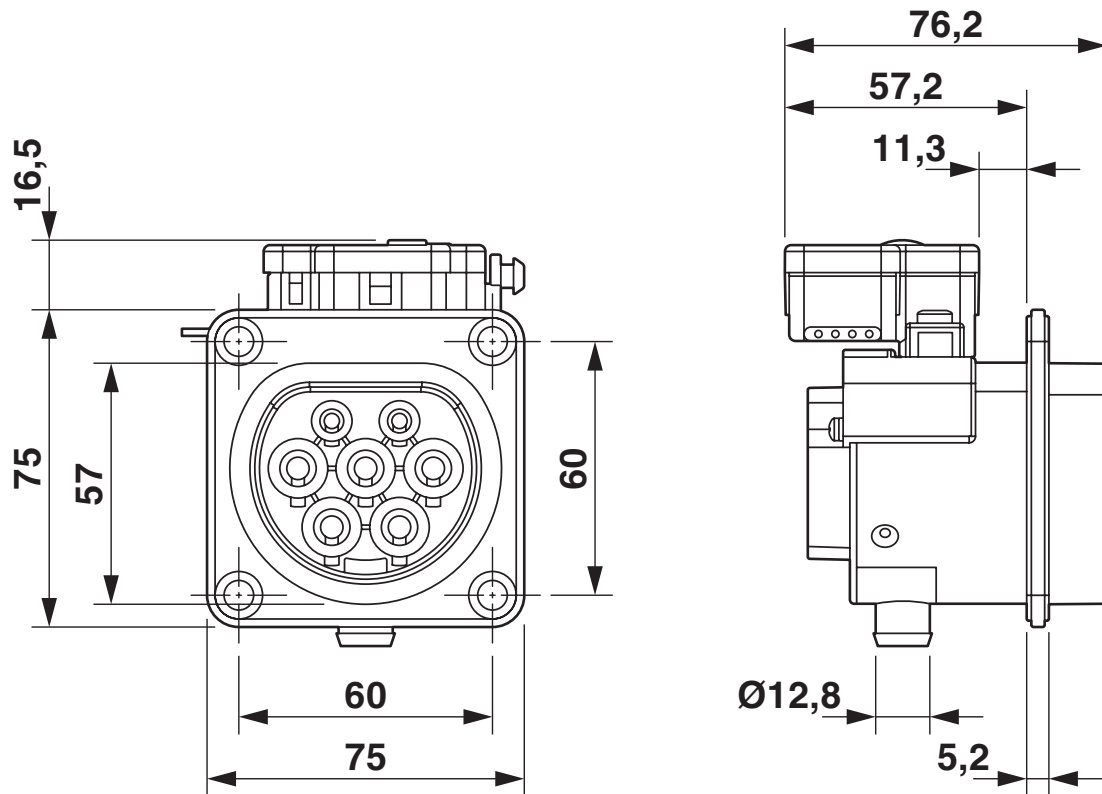

Desenho com dimensões

Diagrama de bloco



Diagrama de bloco do atuador de travamento

EV-GBM3SE24-3AC32A-2,0M6,0E10T - Tomada de carga da infraestrutura

1050849

<https://www.phoenixcontact.com/br/produtos/1050849>

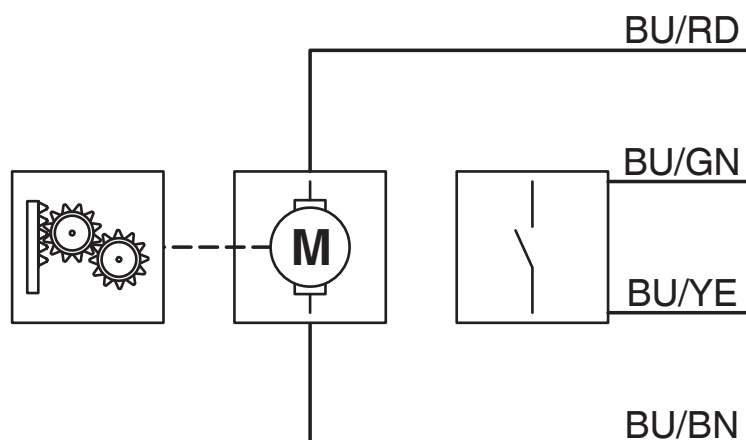
Desenho de medidas

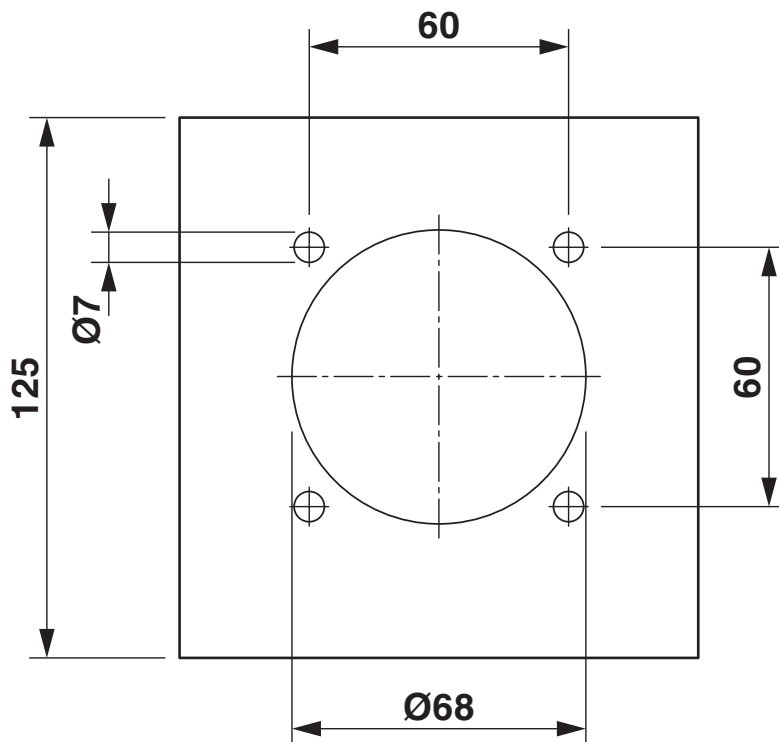

Calibre mestre para orifícios

EV-GBM3SE24-3AC32A-2,0M6,0E10T - Tomada de carga da infraestrutura

1050849

<https://www.phoenixcontact.com/br/produtos/1050849>

Desenho do diagrama

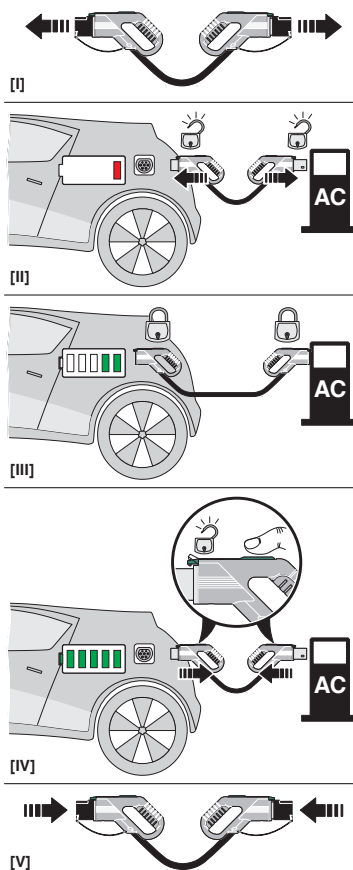

Instrução de operação

EV-GBM3SE24-3AC32A-2,0M6,0E10T - Tomada de carga da infraestrutura

1050849

<https://www.phoenixcontact.com/br/produtos/1050849>

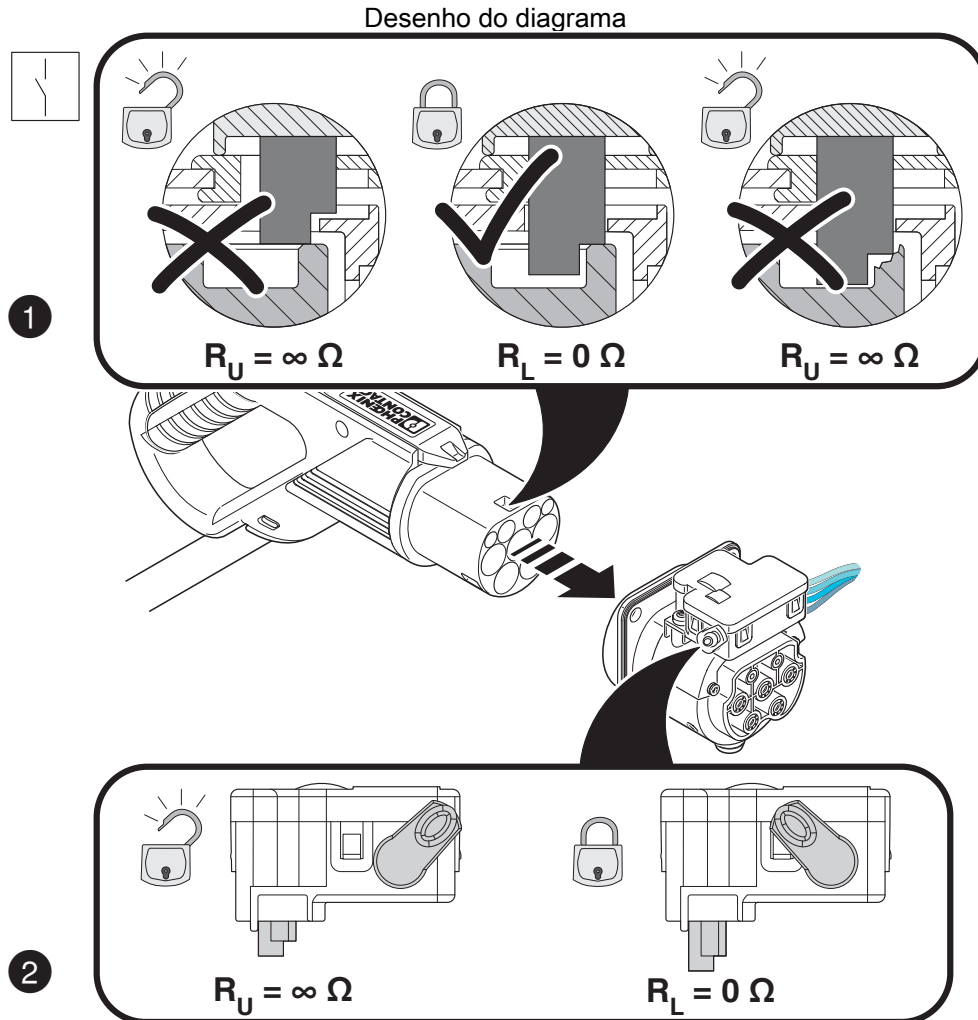

Detecção do conector de carga de infraestrutura

EV-GBM3SE24-3AC32A-2,0M6,0E10T - Tomada de carga da infraestrutura

1050849

<https://www.phoenixcontact.com/br/produtos/1050849>

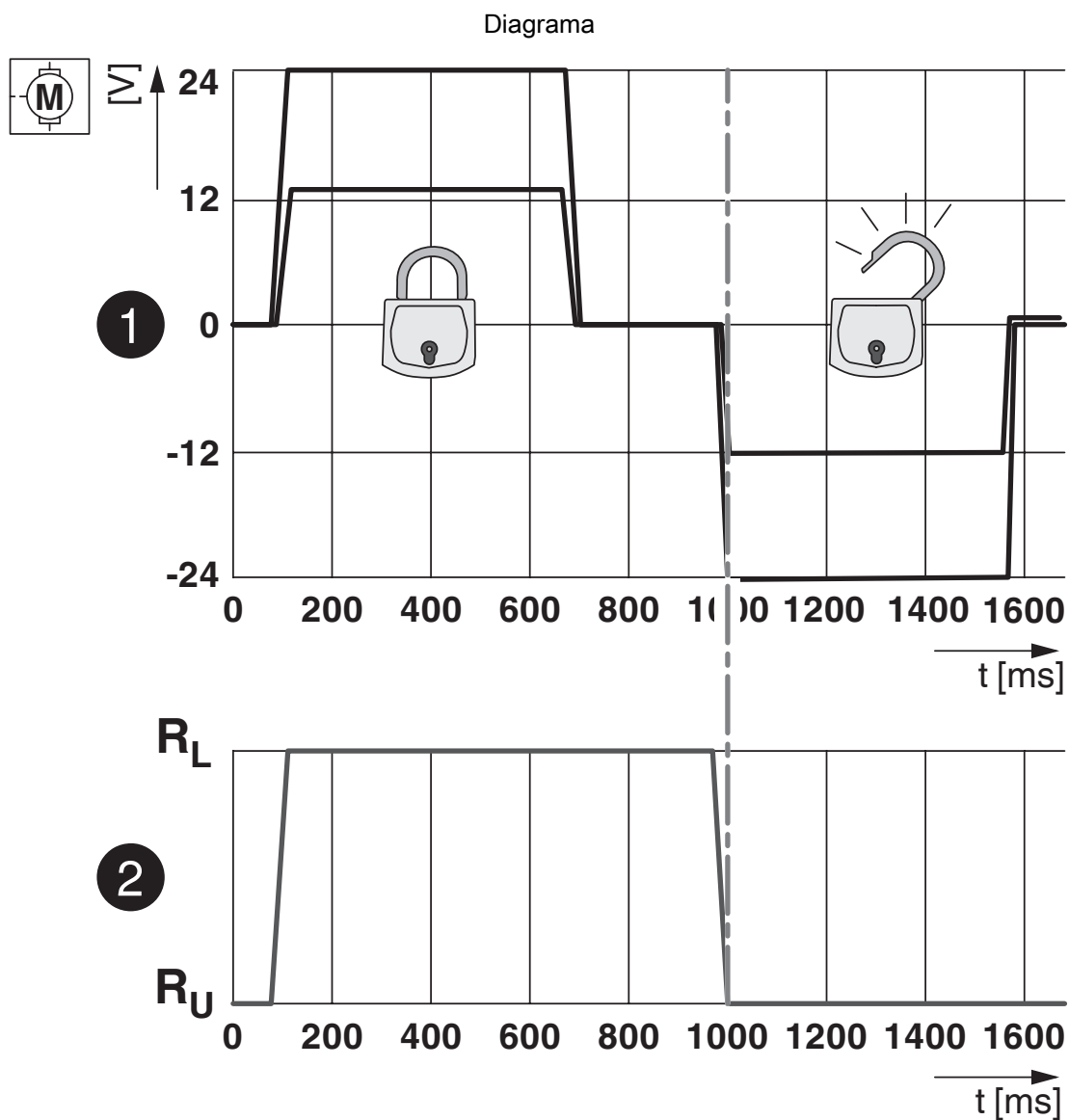

Estados de bloqueio do atuador de travamento

EV-GBM3SE24-3AC32A-2,0M6,0E10T - Tomada de carga da infraestrutura

1050849

<https://www.phoenixcontact.com/br/produtos/1050849>

Desenho do diagrama

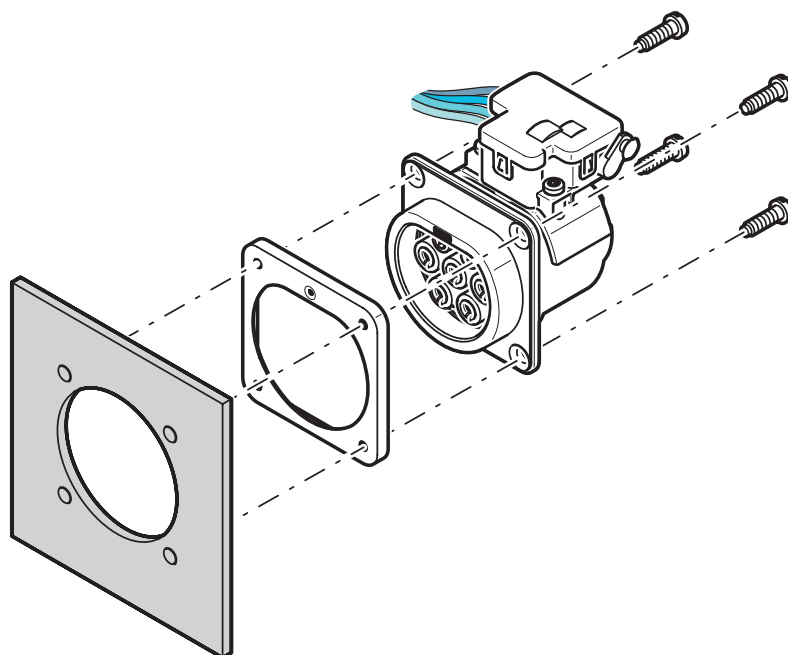

Montagem na parede posterior com atuador de travamento

Desenho de conexão

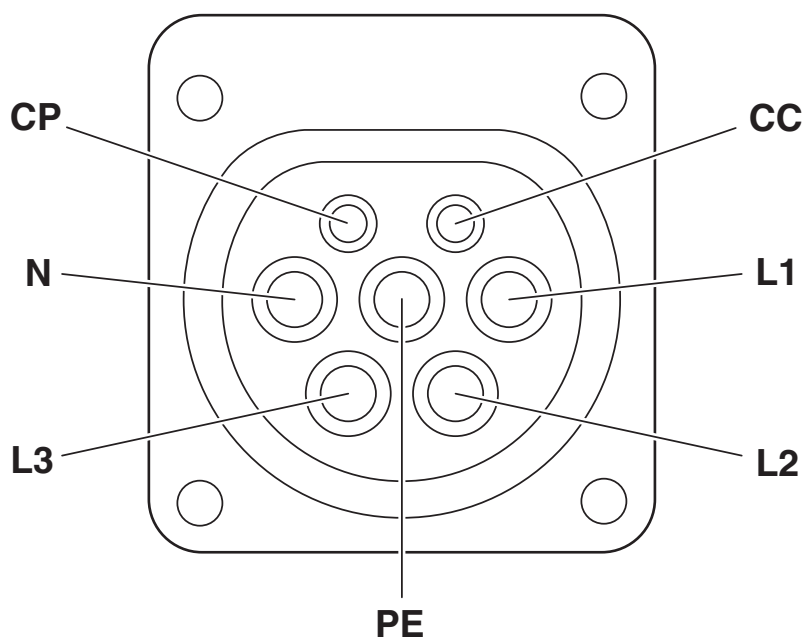

Alocação de pinos da tomada de carga de infraestrutura

EV-GBM3SE24-3AC32A-2,0M6,0E10T - Tomada de carga da infraestrutura



1050849

<https://www.phoenixcontact.com/br/produtos/1050849>

Classificações

ECLASS

ECLASS-11.0	27144706
ECLASS-12.0	27144706
ECLASS-13.0	27144706

ETIM

ETIM 8.0	EC002898
----------	----------

EV-GBM3SE24-3AC32A-2,0M6,0E10T - Tomada de carga da infraestrutura



1050849

<https://www.phoenixcontact.com/br/produtos/1050849>

Environmental Product Compliance

REACH SVHC	Lead 7439-92-1
China RoHS	Período para uso oficialmente previsto (EFUP): 10 anos; Para obter informações sobre substâncias perigosas, ver declaração do fabricante em "Downloads"

EV-GBM3SE24-3AC32A-2,0M6,0E10T - Tomada de carga da infraestrutura



1050849

<https://www.phoenixcontact.com/br/produtos/1050849>

Acessórios

EV-GBSCO - Tampa de proteção

1623415

<https://www.phoenixcontact.com/br/produtos/1623415>



CHARX connect basic, Tampa de proteção, redondo, Acessórios, Com mecanismo de abertura automática, para a colocação em tomadas de carga de infraestrutura, GB/T, Tipo 2, GB/T 20234.2, IEC 62196-2, Montagem frontal, caixa: preto, Autocolante "PHOENIX CONTACT" colado

EV-GBSC - Tampa de proteção

1623416

<https://www.phoenixcontact.com/br/produtos/1623416>



CHARX connect basic, Tampa de proteção, redondo, Acessórios, Com mecanismo de fechamento automático, para a colocação em tomadas de carga de infraestrutura, GB/T, Tipo 2, GB/T 20234.2, IEC 62196-2, Montagem frontal, caixa: preto, Autocolante "PHOENIX CONTACT" colado

EV-GBM3SE24-3AC32A-2,0M6,0E10T - Tomada de carga da infraestrutura



1050849

<https://www.phoenixcontact.com/br/produtos/1050849>

EV-GBSC-D6,5MM - Tampa de proteção

1623888

<https://www.phoenixcontact.com/br/produtos/1623888>



CHARX connect basic, Tampa de proteção, redondo, Acessórios, Com mecanismo de fechamento automático, para a colocação em tomadas de carga de infraestrutura, GB/T, Tipo 2, GB/T 20234.2, IEC 62196-2, Montagem frontal, caixa: preto, Autocolante "PHOENIX CONTACT" colado

EV-T2M3S-E-LOCK12V - Travamento

1624129

<https://www.phoenixcontact.com/br/produtos/1624129>



CHARX connect modular, Travamento, Acessórios, para a colocação em tomadas de carga de infraestrutura, Tipo 2, GB/T, IEC 61851-1, Condutores individuais, comprimento: 0,5 m, atuador de travamento: 12 V, 4 polos

EV-GBM3SE24-3AC32A-2,0M6,0E10T - Tomada de carga da infraestrutura



1050849

<https://www.phoenixcontact.com/br/produtos/1050849>

EV-T2M3S-E-LOCK24V - Travamento

1622317

<https://www.phoenixcontact.com/br/produtos/1622317>



CHARX connect modular, Travamento, Acessórios, Com condutores individuais, Sem suporte, Para travar tomadas de carga de infraestrutura em estado conectado, Tipo 2, GB/T, IEC 61851-1, Condutores individuais, comprimento: 0,5 m, atuador de travamento: 24 V, 4 polos

EV-T2M3S-DRAINAGE-GASKET - Vedação

1621668

<https://www.phoenixcontact.com/br/produtos/1621668>



CHARX connect basic, Vedação, Para o bocal de escoamento sob a tomada de carga de infraestrutura, se não for colocado nenhum tubo de escoamento, Tipo 2, IEC 62196-2

EV-GBM3SE24-3AC32A-2,0M6,0E10T - Tomada de carga da infraestrutura



1050849

<https://www.phoenixcontact.com/br/produtos/1050849>

EV-T2M3S-E-LOCK-GASKET - Vedação

1621465

<https://www.phoenixcontact.com/br/produtos/1621465>

CHARX connect basic, Vedação, Para a área de fixação do atuador de travamento acima da tomada de carga de infraestrutura, se não for instalado um atuador de travamento, Tipo 2, IEC 62196-2



EV-CC-AC1-M3-CBC-SER-HS - Comando de carregamento AC

1622452

<https://www.phoenixcontact.com/br/produtos/1622452>



O controlador de carregamento EV-CC-AC1-M3-CBC-SER-HS com caixa para a montagem em trilho de fixação serve para carregar veículos elétricos na rede de corrente alternada trifásica conforme IEC 61851-1, modo 3. Todas as funções de carga, ajustes de configuração abrangentes e uma ativação de travamento já estão integrados.

EV-GBM3SE24-3AC32A-2,0M6,0E10T - Tomada de carga da infraestrutura

1050849

<https://www.phoenixcontact.com/br/produtos/1050849>

EV-CC-AC1-M3-CBC-SER-PCB - Comando de carregamento AC

1622453

<https://www.phoenixcontact.com/br/produtos/1622453>



O controlador de carregamento EV-CC-AC1-M3-CBC-SER-PCB como placa de circuito impresso serve para carregar veículos elétricos na rede de corrente alternada trifásica conforme IEC 61851-1, modo 3. Todas as funções de carga, ajustes de configuração abrangentes e uma ativação de travamento já estão integrados.

EV-CC-AC1-M3-CBC-SER-PCB-XC-25 - Comando de carregamento AC

1627743

<https://www.phoenixcontact.com/br/produtos/1627743>



O controlador de carregamento EV-CC-AC1-M3-CBC-SER-PCB como placa de circuito impresso serve para carregar veículos elétricos na rede de corrente alternada trifásica conforme IEC 61851-1, modo 3. Todas as funções de carga, ajustes de configuração abrangentes e uma ativação de travamento já estão integrados.